

УСТАНОВКА ЗАДНЕГО ПРАВОГО КРЫЛА

В этом выпуске мы смонтируем на правом заднем крыле габаритный фонарь, после чего прикрепим само крыло к кузову.

ДЕТАЛИ ДАННОГО ВЫПУСКА



80A



AM



DM

80A Правое заднее крыло

AM Винты (2 × 4 мм) × 11*

DM Винты (1,7 × 3 × 5 мм) × 3*

* Даны с запасом.

УЗЕЛ СБОРКИ



ПРАВОЕ ЗАДНЕЕ КРЫЛО

Внимание: представленные на иллюстрациях детали могут отличаться от прилагаемых к выпуску.



80.1 Возьмите детали, полученные с выпуском 79, и вставьте деталь 79С с внутренней стороны в соответствующее отверстие крыла 80А. ▶



80.2 Установите стекло 79D в деталь 79С так, как показано на фотографии. Выступ стекла должен войти в соответствующий паз в крыле 80А. ◀

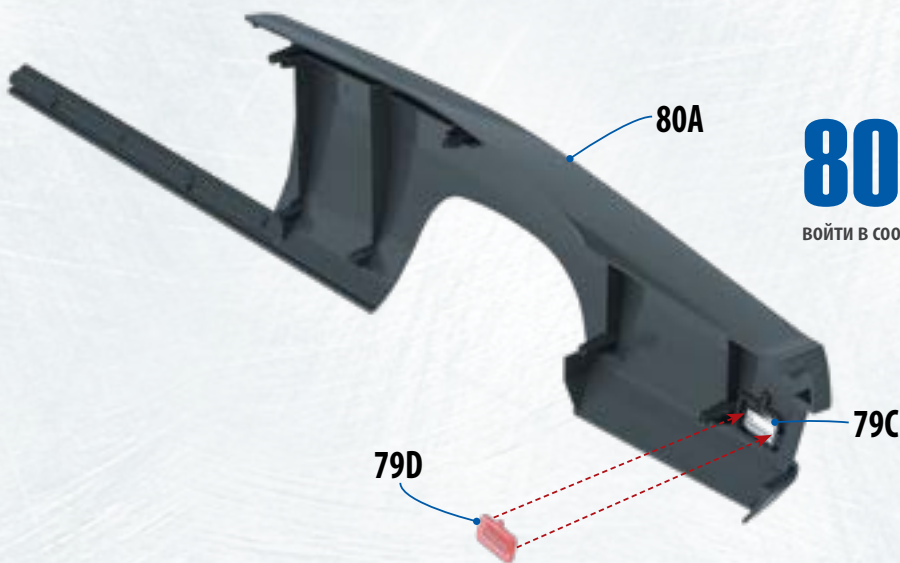

80.3 Руководствуясь фотографией, закройте стекло с обратной стороны деталью 79В так, чтобы ее крепежные отверстия совпали с соответствующими отверстиями крыла 80А. Закрепите деталь 79В двумя винтами DM. ▶

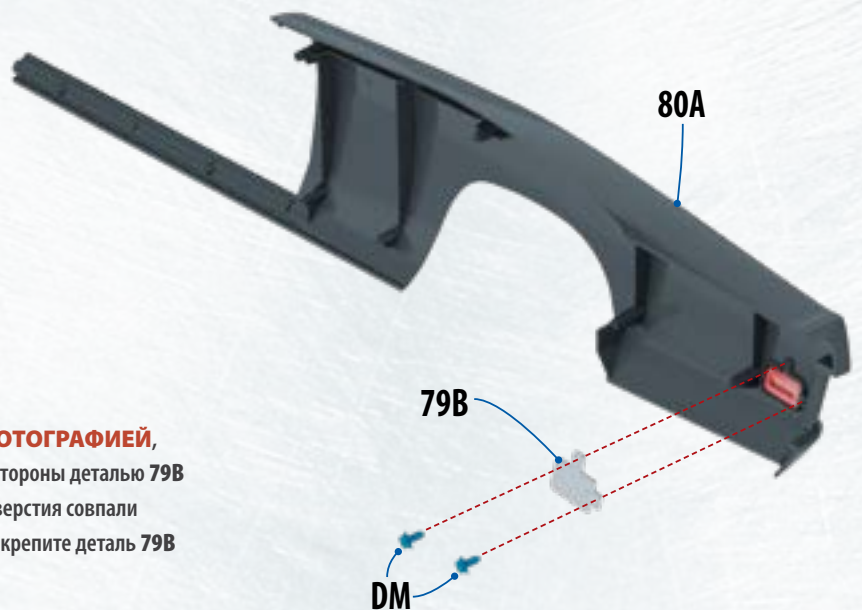

Установка заднего правого крыла

80.4 УСТАНОВИТЕ КРЫЛО 80А с правой стороны кузова (детали 61А и 62А) так, как показано на фотографии. ▼

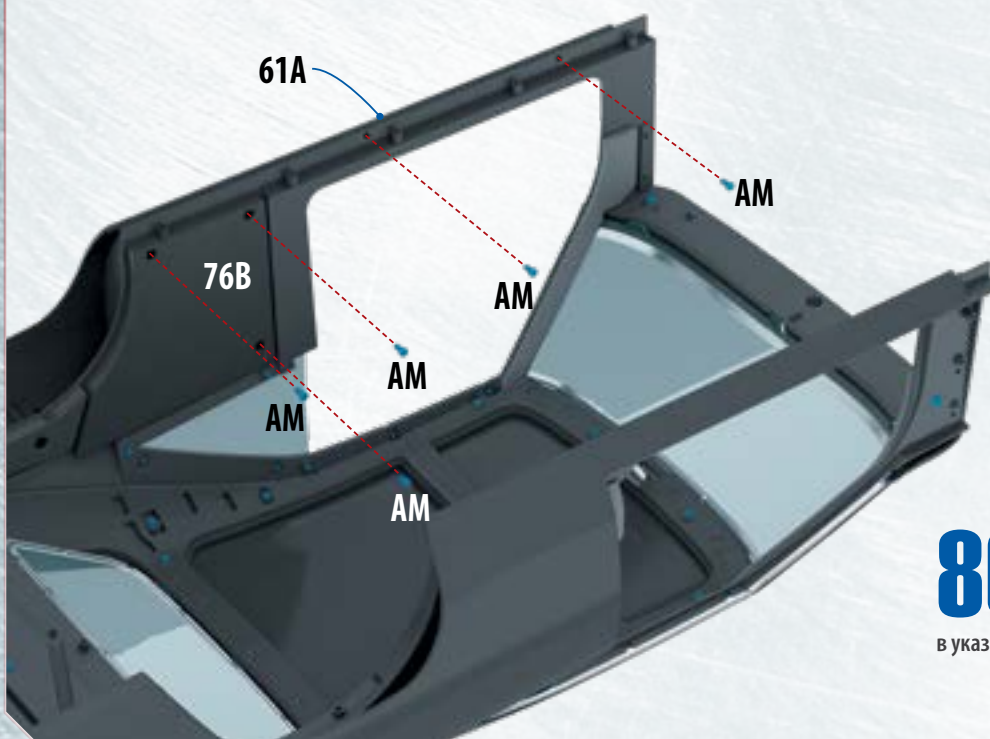
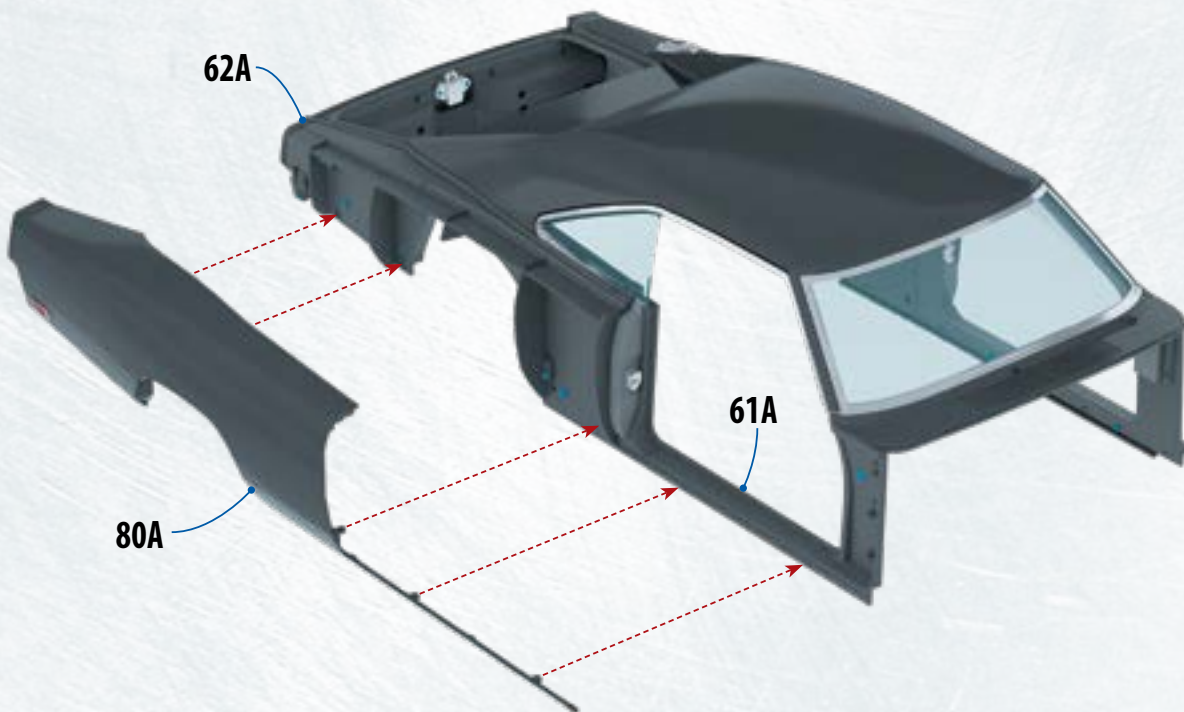

80.5 ПРИКРЕПИТЕ крыло изнутри к кузову, закрутив для этого пять винтов АМ в указанные отверстия деталей 76В и 61А. ◀

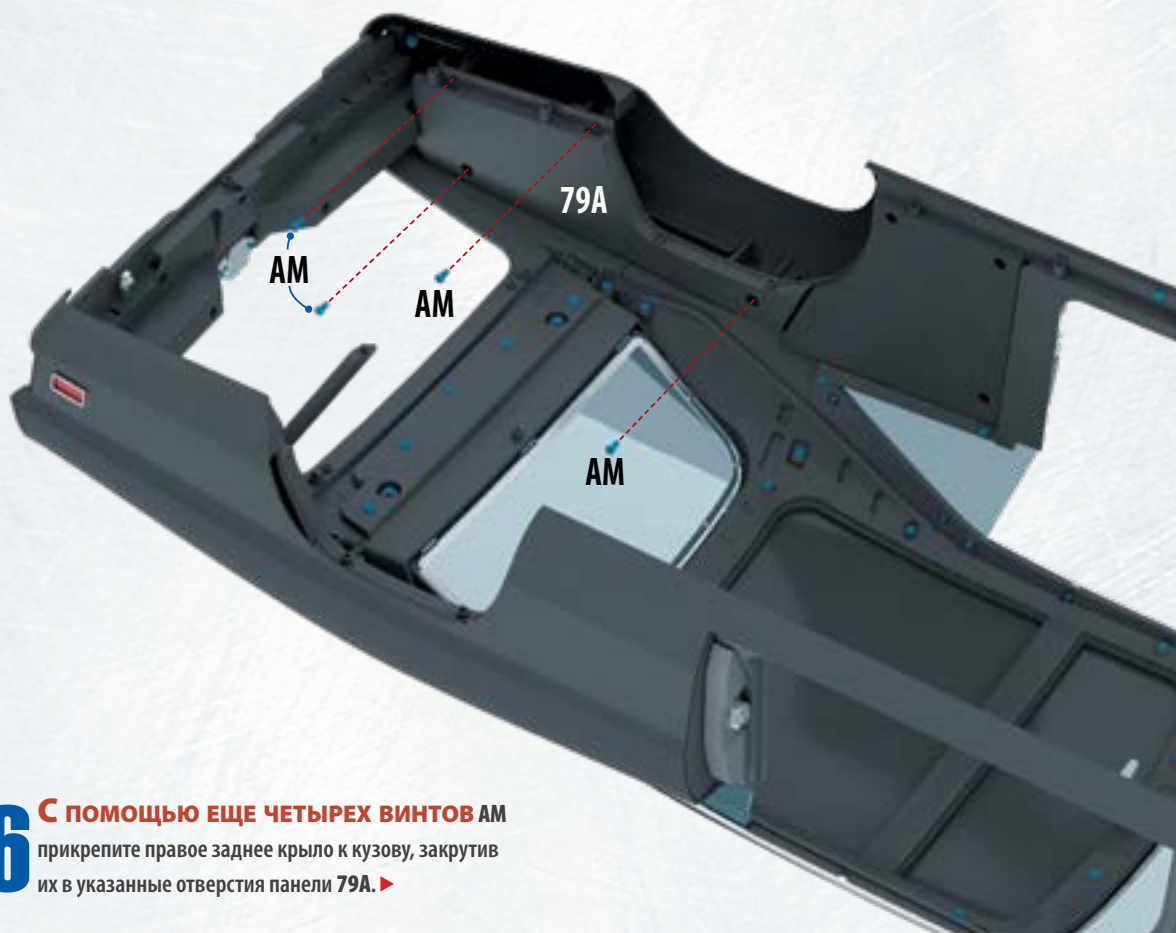

80.6 С помощью еще четырех винтов AM прикрепите правое заднее крыло к кузову, закрутив их в указанные отверстия панели 79A. ▶

**РЕЗУЛЬТАТ СБОРКИ:
ВОСЬМИДЕСЯТЫЙ ЭТАП**



◀ На этом изображении представлено уже прикрепленное к кузову правое заднее крыло.